



Rex-Royal S300

The Perfect Choice



Rex-Royal S300

The Perfect Choice



We proudly present our Rex-Royal S300; a result of the innovative power of a modern, visionary Swiss family business with decades of experience in the manufacture of professional, fully automatic coffee machines. The S300 meets the highest standards for hotel business, gastronomy and self-service. Besides the attractive design, the use of reliable, powerful and high quality components ensures the perfect preparation of your beverages. The large touch screen of the S300, ensures an engaging experience - whether in self-service or in service operation. The intuitive menu makes it very easy to navigate through the various beverages and the screen presentation will surely delight you.

Die Rex-Royal S300 ist das stolze Resultat der Innovationskraft eines modernen, visionären Schweizer Familienunternehmens mit jahrzehntelanger Erfahrung in der Herstellung von professionellen, vollautomatischen Kaffeemaschinen. Die S300 entspricht den höchsten Ansprüchen von Hotellerie, Restauration und Selbstbedienungsgastronomie. Nebst dem ansprechenden Design sorgen leistungsstarke und hochwertige Komponenten für die perfekte Zubereitung Ihrer Getränke. Mittels des grosszügigen Touchscreens wird die Bedienung zum Erlebnis, sei es im Selbstbedienungs- oder im Servicebetrieb. Die intuitive Menüführung und die Präsentation des Getränkeangebotes werden Sie begeistern.

La Rex-Royal S300 est le fruit de la force d'innovation et la fierté d'une entreprise familiale suisse moderne et visionnaire aux nombreuses décennies d'expérience dans la fabrication de machines à café professionnelles entièrement automatiques. La S300 satisfait aux exigences les plus strictes de l'hôtellerie, de la restauration et du libre-service. Outre son design agréable, cette machine à café se distingue par ses composants performants et de grande qualité qui assurent la préparation parfaite de vos boissons. Grâce à son écran tactile généreux, tant qu'en mode opérateur qu'en mode libre-service, son utilisation se révélera très conviviale. La navigation intuitive dans les menus et la présentation de l'offre de boissons vous raviront.



High Standards in Swiss Quality

Rex-Royal S300 Classic Version



Patented Brewing Unit

Due to the patented metal brewing group that holds up to 23 grams of coffee powder, the basic version already provides a constant, high coffee quality and guarantees accurate extraction for single and double products. The specially developed Rex-Royal - coffee grinder with steel grinding discs ensures a smooth and constant operation, so each product can be served with full aroma. The powerful boiler with up to 35 litres of hot water per hour and the 7 inch touch screen complete the equipment.

Bereits in der Grundauführung sorgt die patentierte Metallbrühgruppe, die bis zu 23 Gramm Kaffeepulver fasst, für eine konstante, hochwertige Kaffeequalität und garantiert eine exakte Extraktion für Einzel- und Doppelprodukte. Die eigens entwickelte Rex-Royal - Kaffeemühle mit Stahlmahlscheiben gewährleistet einen gleichbleibenden Mahlgrad, damit jedes Produkt mit einer hohen Aromafülle serviert werden kann. Der leistungsstarke Boiler mit bis zu 35 Liter Heisswasser pro Stunde und der 7 Zoll - Touchscreen runden das Angebot ab.

Déjà disponible dans la version de base, le groupe de percolation métallique breveté, qui peut contenir jusqu'à 23 g de poudre de café, permet d'obtenir une boisson d'un niveau de qualité constant et élevé, tout en garantissant une extraction optimale pour des produits simples ou doubles. Le moulin à café Rex-Royal, spécialement développé et muni de meules en acier, garantit une mouture homogène afin que chaque produit révèle une profusion d'arômes. Une puissante chaudière, qui peut chauffer jusqu'à 35 litres d'eau par heure et un écran tactile capacitif de 7 pouces, complètent l'offre.

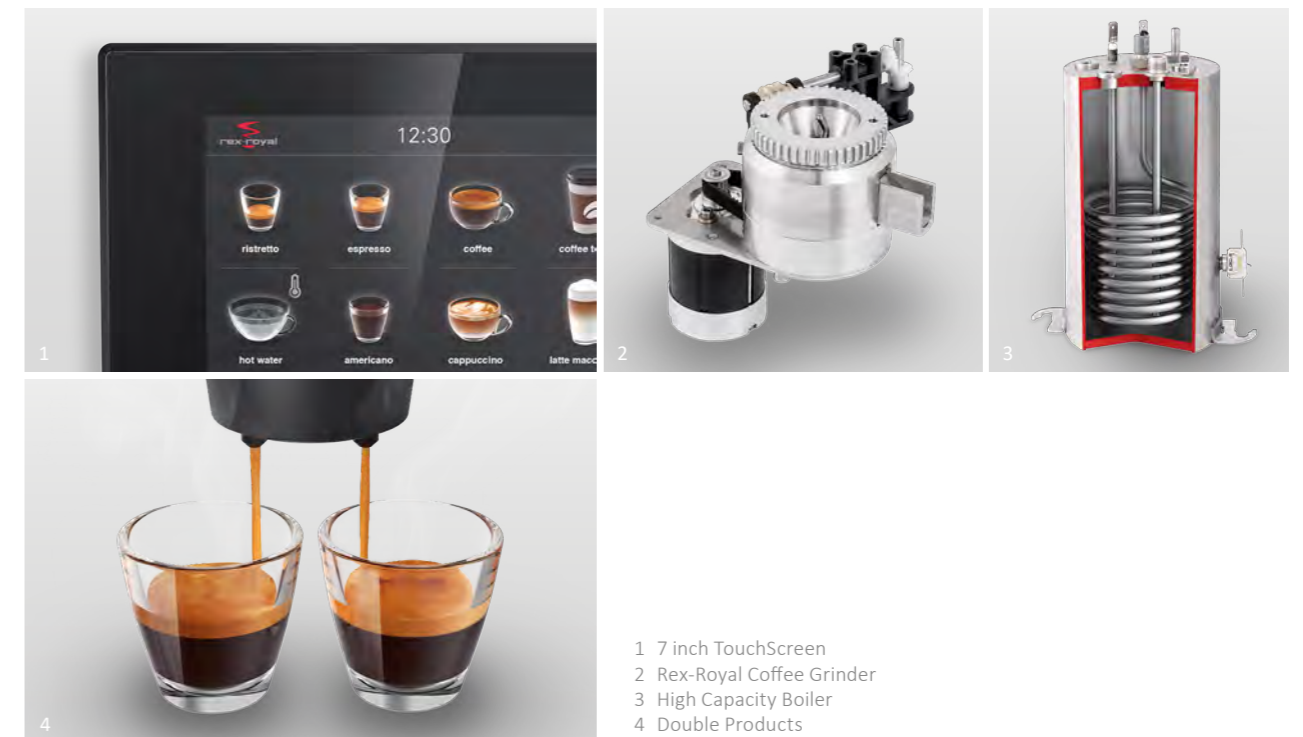

- 1 7 inch TouchScreen
- 2 Rex-Royal Coffee Grinder
- 3 High Capacity Boiler
- 4 Double Products

Professional

More than just Coffee

Coffee, fresh milk- and instant beverages: there's nothing comparable to the Rex-Royal S300. It was designed to combine fresh milk products in perfect quality and variable consistency along with coffee. Whether cappuccino, latte macchiato, warm or cold milk foam - thanks to the efficient Rex-Royal - milk system, all these delights can be enjoyed at the touch of a button. Whether sweet chocolate or vanilla dreams - with two integrated instant containers they are made easy! You can dispense hot water and coffee or any milk or even mixed milk products simultaneously.

With up to 35 litres of hot water per hour, the S300 is unique in this regard. The automatic cleaning in accordance with HACCP guidelines also guarantees a hygienic milk system. The touch screen instruction is easy to understand and guides you through the entire cleaning programme.

Kaffee- Frischmilch- und Instantgetränke: Da macht der Rex-Royal S300 keiner etwas vor. Sie wurde konzipiert, um nebst Kaffee- auch Frischmilchprodukte in perfekter Qualität und variabler Konsistenz zu kombinieren. Ob Cappuccino, Latte Macchiato, kalter oder warmer Milchschaum - dank dem effizienten Rex-Royal - Milchsystem geniessen Sie dies alles auf Knopfdruck. Ob süsse Schokolade- oder Vanilleträume - mit den zwei integrierten Instant-Behältern gelangen Ihnen auch diese Köstlichkeiten mit Leichtigkeit. Sie können gleichzeitig Heisswasser- und Kaffee- oder Milch-Mischprodukte beziehen

Mit bis zu 35 Liter Heisswasserleistung pro Stunde ist die S300 auch in dieser Hinsicht einmalig. Die automatische Reinigung in Anlehnung an HACCP-Richtlinien garantiert zudem ein hygienisch einwandfreies Milchsystem. Der Touchscreen führt Sie einfach und verständlich durch das Reinigungsprogramm.

Boissons à base de café, au lait frais et préparations instantanées: la Rex-Royal S300 répond à tous les désirs. Elle a été conçue pour combiner les cafés et les produits contenant du lait frais dans une qualité parfaite et de consistance variable. Grâce au système efficace de lait Rex-Royal, une simple pression sur une touche virtuelle suffit pour obtenir un cappuccino, un latte macchiato ou une mousse de lait froide ou chaude. En outre, deux réservoirs d'instantanés intégrés simples à utiliser, raviront les amateurs de boissons chocolatées ou vanillées. Vous pouvez retirer simultanément de l'eau chaude et du café ou des produits mixtes à base de lait.

Capable de produire jusqu'à 35 litres d'eau chaude par heure, la S300 est également unique à ce niveau. Le nettoyage automatique répond aux directives HACCP et garantit un système de lait irréprochable en termes d'hygiène. L'écran tactile vous guide de manière simple et compréhensible à travers toute la procédure de nettoyage.

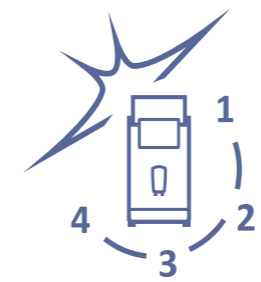

Rex-Royal Hygiene Concept

- 1 CompactFoam
- 2 Instant Products
- 3 Selection of add-on Refrigerators



No Limits
Full Flexibility



Communication

Data Management and Payment Systems

Our **telemetry solution** is the ideal monitoring tool to manage your important data such as sales, coffee powder quantities or maintenance information. Thanks to GPRS, these data will be accessible and available anytime and anywhere in real time.

Unsere **Telemetrielösung** ist das ideale Monitoring-Werkzeug, um Ihre wichtigsten Kennzahlen wie Umsatz, Kaffeepulvermengen oder Wartungsinformationen zu verwalten. Dank GPRS sind diese Daten in Echtzeit und standortunabhängig abrufbar.

Notre **solution de télémétrie** est l'outil idéal pour gérer les données essentielles telles que le chiffre d'affaires, les quantités de poudre de café, les nettoyages ou les informations de maintenance. Grâce au système GPRS, ces données sont consultables en temps réel et de partout.

Personalise your coffee machine by adding your individual logo and colours of your choice.

Geben Sie Ihrer Maschine eine **persönliche Note**, indem Sie sie mit Ihrem Logo und den Farben Ihrer Wahl individualisieren.

Apportez une personnalisation de votre machine à café en intégrant votre logo et les couleurs de votre choix.

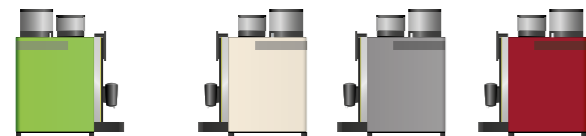

Mobility is becoming increasingly important. Our newly designed **Rex-Royal mobile trolley** offers flexibility, and the S300 is ready to use anywhere.

Mobilität wird immer wichtiger. Mit dem von der Rex-Royal konzipierten **Mobilwagen** sind Sie flexibel, und die S300 ist überall einsatzbereit.

La mobilité est de plus en plus importante. Grâce au **chariot mobile** conçu par Rex-Royal, vous gagnez en flexibilité et pouvez utiliser la S300 partout.



Lockable hopper (instant and coffee) prevents unauthorised access and vandalism.

Der **abschliessbare Bohnenbehälter** schützt zuverlässig vor Diebstahl und Vandalismus.

Les **trémies verrouillables** (café et instantané) protègent efficacement contre le vol et le vandalisme.

An **integrated USB port** allows the user-friendly update of the coffee machine and the display of your own advertising messages on the touch screen.

Ein **integrierter USB-Anschluss** ermöglicht die bedienerfreundliche Aktualisierung des Kaffeevollautomaten und das Einspielen eigener Werbebotschaften auf den Touchscreen.

Une **prise USB intégrée** permet de mettre à jour la machine à café de façon conviviale et de diffuser des messages publicitaires personnalisés sur l'écran tactile.



Whether coins or common **cashless payment systems** (such as the established „Rex-Royal CoffeeCard“) - the S300 supports all of these payment options.

Ob Münz oder gängige **bargeldlose Zahlungssysteme**, wie beispielsweise die bewährte Rex-Royal Coffee Card, - die S300 unterstützt all diese Zahlungsvarianten.

La S300 prend en charge tous les **systèmes de paiement**, qu'il s'agisse de systèmes à monnaies/jetons ou **sans espèces**, comme par ex. le système «Rex-Royal Coffee Card» éprouvé.



Rex-Royal Competence

Your Advantages



As a Swiss family business, we also rely on our Swiss values. Since our establishment in 1937, we have not only built up an economic foundation, but also a value-based. We not only believe in this foundation but much more, we live it every day. Convinced by this Swiss quality, we research, develop and produce in Daellikon near Zurich. The business is still led by the Sager family and stands for continuity in terms of reliability, high performance and the promise of sustainability.

Weil wir uns als Schweizer Familienunternehmen auch an schweizerischen Werten orientieren, haben wir uns seit der Gründung im Jahre 1937 nicht nur ein wirtschaftliches, sondern auch ein werteorientiertes Fundament aufgebaut. Und an dieses glauben wir nicht nur; vielmehr leben wir es tagtäglich. Aus der Überzeugung von dieser Schweizer Qualität heraus forschen, entwickeln und produzieren wir in Dällikon bei Zürich. Die Unternehmensführung ist nach wie vor bei der Familie Sager angesiedelt und steht für Kontinuität hinsichtlich Zuverlässigkeit, Leistungsversprechen und Nachhaltigkeit.

Nous sommes une entreprise familiale suisse et, à ce titre, nous agissons dans le respect des valeurs suisses. Depuis sa fondation en 1937, notre entreprise est donc non seulement rentable, mais aussi génératrice de valeurs. Nous ne nous contentons pas de croire en ces valeurs; nous les vivons véritablement jour après jour. Nous sommes convaincus par la qualité suisse. C'est la raison pour laquelle notre département de recherche et développement ainsi que notre ligne de production se situent à Daellikon, près de Zurich. La gestion de l'entreprise est toujours entre les mains de la famille Sager, ce qui témoigne d'une continuité en termes de fiabilité, de promesses de performances et de durabilité.

Configurations

Machine Versions and Add-on Units

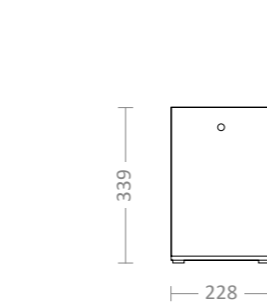
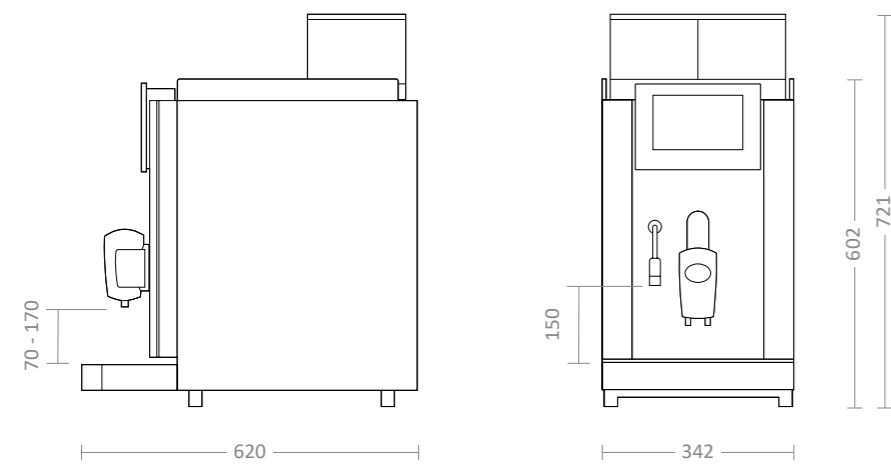

L
4 l Refrigerator
14 kg | 230 V | 0.08 kW

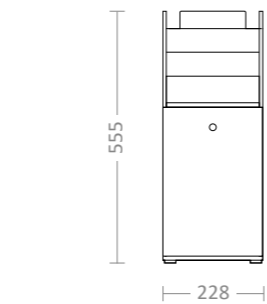

Ls
Dispenser /
4 l Refrigerator
18 kg | 230 V | 0.08 kW

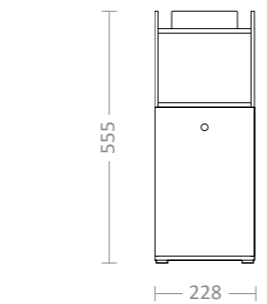

Lv
Cup Warmer /
4 l Refrigerator
20 kg | 230 V | 0.16 kW

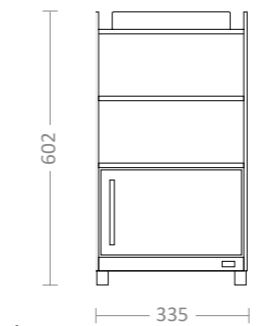

Fh
Cup Warmer /
4 l Refrigerator
30 kg | 230 V | 0.24 kW

S300 CT 42 kg | A/B
☕️ 💧

S300 CTI 44 kg | A/B
☕️ 💧 🌿

S300 CST 47 kg | A/B/C
☕️ 🧼 💧

S300 CSTI 49 kg | A/B/C
☕️ 🧼 💧 🌿

S300 MCT 47 kg | A/B/C
🗑️ ☕️ 💧

S300 MCTI 49 kg | A/B/C
🗑️ ☕️ 💧 🌿

S300 MCST 48 kg | A/B/C
🗑️ ☕️ 🧼 💧

S300 MCSTI 50 kg | A/B/C
🗑️ ☕️ 🧼 💧 🌿

S300 MCT-CF 47 kg | A/B/D
🗑️ ☕️ 💧 ☁️

S300 MCTI-CF 49 kg | A/B/D
🗑️ ☕️ 💧 🌿 ☁️

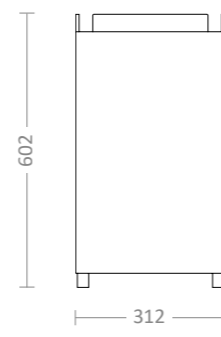

R / R-CF
10 l Refrigerator
30 kg | 230 V | 0.1 kW

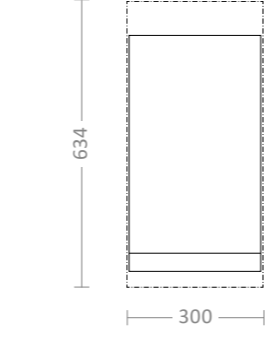

UBR / UBR-CF
10 l Refrigerator Under Counter
30 kg | 230 V | 0.1 kW

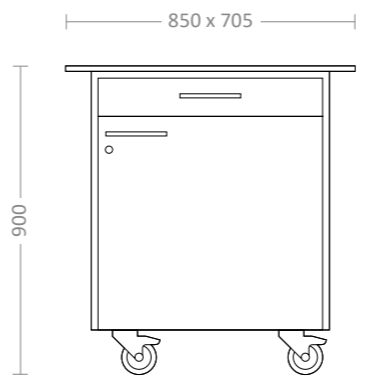

Mobile Cart
Available: Water Self Supply / Flojet Pump / Water Filter
55 kg

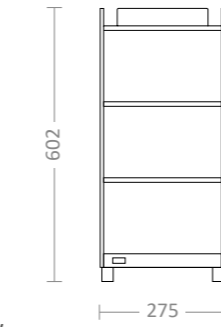

W
Cup Warmer
15 kg | 230 V | 0.15 kW

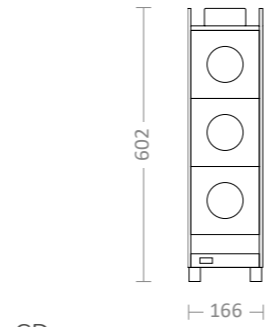

CD
Cup Dispenser
13 kg

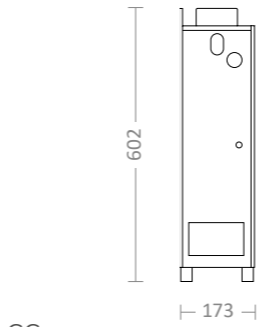

CC
Coin Changer
17 kg

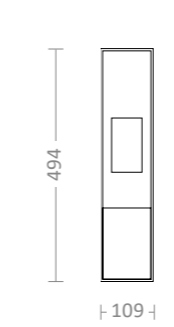

CA
Coin Acceptor
2 kg

Electrical Connection

- A 1N 230 VAC 2.2 kW
- B 1N 230 VAC 3.2 kW
- C 2N 400 VAC 6.2 kW
- D 2N 400 VAC 5.2 kW

Water supply

- Tube G 3/8" L = 1500 mm
- Pressure 200-600 kPa / 2-6 bar
- Hardness 5-8 dH° / 8-14 fH°
- Chlorine max. 0.1 mg/l

Drain

- Tube ø 16 mm L = 2000 mm
- Drain ø 48 mm



Highlights

High-quality **metal brew unit** with a capacity of up to 23 grams of coffee powder for a precise and constant extraction of single and double products.

The **Rex-Royal grinders** guarantees a smooth and constant operation for the perfect cup of coffee.

The powerful boiler with a capacity of up to **35 liters of hot water** per hour ensures efficient hot water draw. At the same time, you can dispense hot water, coffee or mixed products.

A **variety of different beverages**, such as espresso, cappuccino and latte macchiato, instant products, cold or warm milk foam: the Rex-Royal S300 meets the highest standards in hotel industry, gastronomy and self-service.

A variety of **combinations and options** - as different refrigerators, cup warmers, cup dispensers, mobile solutions, etc. - can be added, so the Rex-Royal S300 meets your individual needs.

An integrated USB port allows **updating the data** of the Rex-Royal S300 and the import of advertising messages on the touch screen.

Whether **coins or cashless payment systems** - the S300 supports all of these payment options.

The most important data such as sales, coffee supply or maintenance information can be requested anytime by our **telemetry solution** via GPRS.

The **automatic cleaning** in accordance with HACCP guidelines cleans the device easily and properly in minimal time.

The Rex-Royal S300 can be **personalized** by adding your logo and the color of your choice.

Swiss quality product - research, development and production in Switzerland.

Hochwertige **Metallbrühgruppe** mit einem Kaffeepulverinhalt von bis zu 23 Gramm für eine exakte und konstante Extraktion von Einzel- und Doppelprodukten.

Die **Rex-Royal Mahlwerke** garantieren einen gleichbleibenden Mahlgrad für den perfekten Kaffeegenuss.

Mit dem leistungsstarken Boiler mit bis zu **35 Liter Heisswasserkapazität** pro Stunde ist ein effizienter Heisswasserbezug gewährleistet. Gleichzeitig können Sie neben Heisswasser auch Kaffee- oder Mischprodukte beziehen.

Unzählige Getränkeangebote von Espresso, Cappuccino, Latte Macchiato, Instantprodukte sowie kalter oder warmer Milchschaum. Die Rex-Royal S300 erfüllt die höchsten Ansprüche in der Hotellerie, Restauration und Selbstbedienungsgastronomie.

Eine Vielzahl an **Kombinationsmöglichkeiten und Optionen**, wie verschiedene Kühlschränke, Tassenwärmer, Becherdispenser, Mobilösungen usw., die ergänzt werden können, um die Rex-Royal S300 auf Ihre Bedürfnisse abzustimmen.

Ein integrierter USB-Anschluss ermöglicht die **Aktualisierung der Daten** der Rex-Royal S300 und das Einspielen von Werbebotschaften auf den Touch-Screen.

Ob **Münz- oder bargeldlose Zahlungssysteme**, die S300 unterstützt all diese Zahlungsverfahren.

Die wichtigsten Kennzahlen wie Umsatz, Kaffeebezug oder Wartungsinformationen können Sie via GPRS mit unserer **Telemetrielösung** jederzeit abrufen.

Die **automatische Reinigung** in Anlehnung an HACCP-Richtlinien reinigt das Gerät einfach und einwandfrei bei minimalem Zeitaufwand.

Eine **persönliche Note** können Sie der Rex-Royal S300 mit Ihrem Logo und der Farben Ihrer Wahl geben.

Schweizer Qualitätsprodukt – Forschung, Entwicklung und Produktion in der Schweiz.

Groupe de percolation métallique de grande qualité pouvant contenir jusqu'à 23 grammes de poudre de café pour une extraction précise et constante de produits simples et doubles.

Le **moulin à café Rex-Royal** garantit une mouture homogène pour un plaisir intact du café.

La puissante chaudière, qui peut gérer jusqu'à **35 litres d'eau** par heure, garantit une préparation d'eau chaude efficace. Elle permet d'obtenir simultanément de l'eau chaude, mais aussi des boissons à base de café ou de produits mixtes.

Grâce à ses **nombreuses offres de boissons** (espresso, cappuccino, latte macchiato, produits instantanés, mousse de lait froide ou chaude, etc.), la Rex-Royal S300 répond aux exigences les plus strictes de l'hôtellerie, de la restauration et du libre-service.

Plusieurs **possibilités d'agencement et d'options** sont disponibles, comme différents réfrigérateurs, chauffe-tasses, distributeur de gobelets, des solutions mobiles, etc., peuvent être ajoutées pour faire en sorte que la Rex-Royal S300 cadre avec vos besoins.

Une prise USB intégrée permet de **mettre à jour les données** de la Rex-Royal S300 et de diffuser des messages publicitaires sur l'écran tactile.

La S300 prend en charge **tous les systèmes de paiement**, qu'il s'agisse de systèmes à monnaie/jetons ou sans espèces.

Les données essentielles telles que le chiffre d'affaires, la quantité de café consommée ou les informations de maintenance et de nettoyage peuvent être consultées à tout moment avec notre **solution de télémétrie** via GPRS.

Le **nettoyage automatique**, répondant aux directives HACCP, nettoie l'appareil simplement et parfaitement en un minimum de temps.

Apportez **une personnalisation** de votre machine à café en intégrant votre logo et les couleurs de votre choix.

Un produit de qualité suisse – Recherche, développement et production en Suisse.



Coffee
Kaffee
Café



Hot Water
Heisswasser
Eau chaude



Steam
Dampf
Vapeur



Fresh Milk
Frischmilch
Lait frais



Instant Products
Instant Getränke
Produits instantanés



CompactFoam
CompactFoam
CompactFoam



Rex-Royal Switzerland (Headquarter)

Rex-Royal AG | Industriestrasse 34 | CH-8108 Daellikon / Zuerich
T: +41 44 847 57 57 | F: +41 44 847 57 59 | info@rex-royal.ch | www.rex-royal.ch

Rex-Royal Germany

Rex-Royal Kaffeemaschinen GmbH | Bahnhofstrasse 104 | D-79618 Rheinfelden
T: +49 7623 7414 0 | F: +49 7623 7414 20 | info@rex-royal.de | www.rex-royal.de

Rex-Royal Asia

Rex-Royal Asia Pte. Ltd. | 8 Wilkie Road | #03-01 | Wilkie Edge | 228095 Singapore
T: +65 9691 6730 | info@rex-royal.ch | www.rex-royal.ch

